

## Informations réglementaires

Le droit d'utilisation de l'équipement est par la présente délivrée par le concessionnaire nommé, et n'est valable que pour l'équipement identifié ci-après pour l'utilisation en vertu des règles et règlements de la commission énumérés ci-dessous :

Identifiant FCC : 2AWDVUB001  
 Nom du concessionnaire : Skipper™ Ltd  
 Classe d'équipement : système de transmission numérique  
 Notes : batterie externe Unibank

Cet appareil est conforme à la section 15 des règlements de la FCC. Le fonctionnement est soumis aux deux conditions suivantes :

- (1) Cet appareil ne doit pas causer d'interférences nuisibles, et  
 (2) Cet appareil doit accepter toute interférence reçue, y compris les interférences qui peuvent provoquer un fonctionnement non désiré.

Avertissement : Toutes transformations ou modifications non expressément autorisées par l'autorité responsable de l'appareil pourraient faire perdre à l'utilisateur son droit à utiliser cet équipement.

NOTE : Cet équipement a été testé et jugé conforme aux limites applicables aux appareils numériques de classe B, conformément à la section 15 des règlements de la FCC. Ces limites sont conçues pour fournir une protection raisonnable contre les interférences nuisibles dans une installation résidentielle.

Cet équipement produit, utilise et peut émettre de l'énergie radiofréquence et, s'il n'est pas installé et utilisé conformément aux instructions, peut causer des interférences nuisibles aux communications radio. Toutefois, il n'y a aucune garantie que des interférences ne se produiront pas dans une installation particulière. Si cet équipement cause des interférences nuisibles à la réception radio ou télévision, ce qui peut être déterminé en allumant et en éteignant l'équipement, l'utilisateur est encouragé à essayer de corriger l'interférence par une ou plusieurs des mesures suivantes :

- Réorienter ou déplacer l'antenne de réception.
- Augmenter la distance entre l'appareil et le récepteur.
- Brancher l'équipement sur une prise électrique d'un circuit différent de celui auquel le récepteur est connecté.
- Consultez le revendeur ou un technicien radio/TV expérimenté pour obtenir de l'aide.

Cet appareil est conforme à la section 15 des règlements de la FCC et à la (aux) norme(s) RSS exempte(s) de licence d'Industrie Canada. Le fonctionnement est soumis aux deux conditions suivantes : (1) Ce appareil ne doit pas causer d'interférences nuisibles, et (2) cet appareil doit accepter toute interférence reçue, y compris les interférences qui peuvent provoquer un fonctionnement non désiré.

Cet appareil est conforme aux limites d'exposition aux rayonnements fixées par la FCC et Industrie Canada pour la population en général. Cet émetteur ne doit pas être installé au même endroit qu'une autre antenne ou émetteur ou utilisé conjointement à une autre antenne ou émetteur.

Répond aux exigences de l'IMDA.

## CE Certification CE

Unibank™ déclare par la présente que ce produit est conforme aux exigences essentielles et aux autres dispositions pertinentes de la directive 2014/53/UE et à toutes les autres exigences applicables de la directive européenne. La déclaration de conformité complète peut être consultée à l'adresse suivante : [unibanktm.com/compliance](http://unibanktm.com/compliance)

## Avertissement RF

L'appareil a été évalué pour répondre aux exigences générales d'exposition aux radiofréquences. L'appareil peut être utilisé sans restriction dans des conditions d'exposition portables.

## Garantie et assistance

Les produits Unibank™ bénéficient d'une garantie limitée dans le temps. Pour toute question, assistance ou demande de garantie, veuillez consulter le site [unibanktm.com/support](http://unibanktm.com/support)

\*Veuillez noter qu'Unibank™ ne peut assurer le service après-vente que pour les produits achetés directement auprès d'Unibank™. Si vous avez acheté chez un autre vendeur, veuillez le contacter directement pour les questions de service ou de garantie.

*Apple et le logo Apple sont des marques commerciales d'Apple Inc. enregistrées aux États-Unis et dans d'autres pays. App Store est une marque de service d'Apple Inc. Android, Google Now, Google Play et le logo Google Play sont des marques déposées de Google Inc.*

Unibank™ est une division de Skipper™ Limited  
[unibanktm.com](http://unibanktm.com) | [sales@unibanktm.com](mailto:sales@unibanktm.com)  
 12 Wolfe Close, Parkgate Industrial Estate, Knutsford, Cheshire,  
 United Kingdom. WA16 8XJ



# Unibank™ Power Bank

## Manuel de l'utilisateur

[unibanktm.com/support](http://unibanktm.com/support)

  
 unibank™  
 create the power

## Contenu du paquet

- 1x batterie externe Unibank™
- 1x câble de chargement Micro USB
- 1x guide de démarrage rapide
- 1x manuel de l'utilisateur

## Schéma du produit

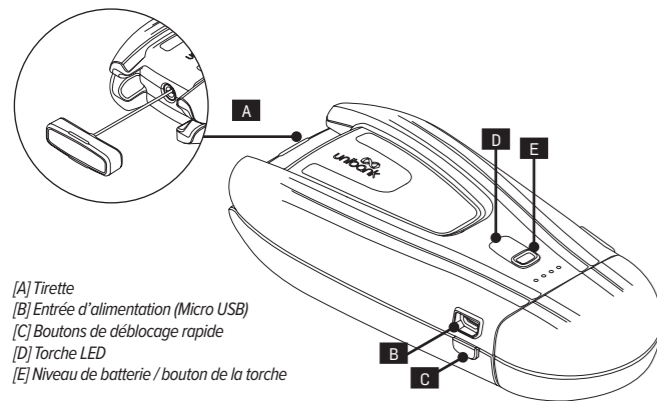

- [A] Tirette  
 [B] Entrée d'alimentation (Micro USB)  
 [C] Boutons de déblocage rapide  
 [D] Torche LED  
 [E] Niveau de batterie / bouton de la torche

- [F] Indicateur LED du niveau de batterie  
 [G] Connexion des accessoires  
 [H] Sortie d'alimentation (USB type A)  
 [I] Câble USB fourni

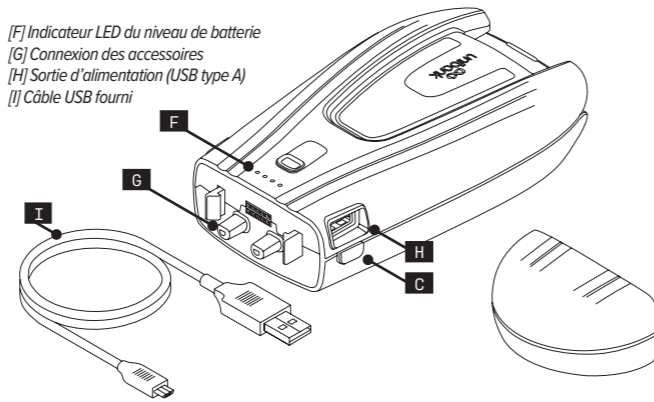

### Niveau de batterie / bouton de la torche

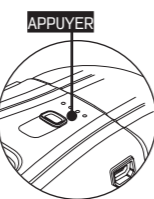

En appuyant une fois : le niveau actuel de la batterie s'affiche

En appuyant deux fois : la torche LED s'allume/s'éteint

### Indicateur du niveau de batterie

- ● ● ● 75% ≈ 100% de la batterie  
 ● ● ● ○ 50% ≈ 74% de la batterie  
 ● ● ○ ○ 25% ≈ 49% de la batterie  
 ● ○ ○ ○ 5% ≈ 24% de la batterie  
 ☀ ○ ○ ○ <5% de la batterie

## Spécifications

Nom du modèle	UB001
Type de batterie	Li-ion
Durée de vie de la batterie, env.	2 ans
Capacité de la batterie	5,000mAh
Température de fonctionnement de la batterie	-5°C à 45°C
Température de stockage de la batterie	-20°C à 60°C
Entrée micro USB	5v 2A
Sortie USB	5v 2A
Version Bluetooth®	5.0 rétrocompatible avec toutes les normes
Types de fichiers pris en charge	A2DP 1.3, AVRCP 1.6, HFP 1.6, HSP 1.2, SPP 1.2
Dimensions	182mm x 84mm x 45mm
Poids	344,7g
Certifications	CE, FCC, Bluetooth®

## Exigences du système

La batterie externe Unibank™ nécessite un smartphone pour vérifier le niveau de batterie et utiliser les accessoires.

- Pour les appareils iOS d'Apple : nécessite l'iOS 10 ou pour des
- Appareils Android plus récents : nécessite Android 5.0 (Lollipop) ou plus récent

## Entretien et maintenance de l'appareil

⚠ Ne pas tirer sur le cordon pendant plus de 90 secondes

- Rechargez complètement l'Unibank™ avant la première utilisation pour optimiser la durée de vie de la batterie
- Tenez-la loin des liquides, de la chaleur extrême et du feu. Ne pas ouvrir la batterie ou l'endommager
- Conservez-la dans un endroit frais et sec
- Ne pas l'utiliser ni stocker dans un environnement humide ou à la lumière directe du soleil
- La température de fonctionnement doit être comprise entre -5°C et 45°C
- Évitez les chutes, les bosses et les abrasions
- Ne pas nettoyer le produit avec des produits chimiques nocifs
- Ne pas utiliser le produit dans un environnement clos ou non ventilé, par exemple dans un sac ou une poche. Cela pourrait provoquer une surchauffe
- Cessez immédiatement d'utiliser le produit s'il devient très chaud, dégage une odeur, se déforme ou se casse

- Tenir hors de portée des enfants de moins de 3 ans
- Utilisez toujours les câbles USB originaux ou certifiés
- Pendant le chargement, la batterie externe Unibank™ peut être chaude au toucher
- La performance de la batterie se dégrade généralement au bout de 2 ans
- Chargez l'Unibank™ au moins une fois tous les 2 ou 3 mois pour éviter l'épuisement complet de la batterie
- Assurez-vous que le câble USB fourni est utilisé avec un adaptateur d'alimentation USB de 5 volts

## Mise au rebut en toute sécurité

- Mettez au rebut ce produit conformément à la législation locale sur l'environnement
- N'essayez pas de démonter ce produit ou de l'endommager de quelque manière que ce soit



Ce symbole signifie que le produit ne doit pas être jeté comme un déchet ménager et doit être remis à un centre de collecte approprié pour être recyclé. Une mise au rebut et un recyclage appropriés contribuent à protéger les ressources naturelles, la santé humaine et l'environnement. Pour plus d'informations sur la mise au rebut et le recyclage de ce produit, contactez votre municipalité, le service d'élimination des déchets ou le magasin où vous avez acheté ce produit.